



Bobcat[®]

S100

Compacte laders



Gegevens van de machine

Nominale werkcapaciteit	457 kg
Kiplast	915 kg
Pompcapaciteit	50 l/min
Systeemontlasting bij snelkoppelingen	207 bar
Max. rijsnelheid	10,4 km/h

Motor

Merk / Model	Kubota / V1505-E2B-BCZ
Brandstof / Koeling	Diesel / Vloeistof
Maximaal vermogen bij 3000 tpm (SAE J1349)	25 kW
Koppel bij 1700 tpm (SAE J1349)	93 Nm
Aantal cilinders	4
Cilinderinhoud	1498 cm ³
Inhoud brandstoftank	45 l

Gewicht

Bedrijfsgegewicht (met standaardbanden, 48 inch-bak)	1800 kg
Bedrijfsgegewicht (met banden voor zwaar werk, 50 inch-bak)	1818 kg

Bedieningselementen

Besturingssysteem van het voertuig	Richting en snelheid bediend door twee hendels
Laderhydrauliek kippen en heffen	Afzonderlijke pedalen
Hulphydrauliek vooraan (standaard)	Zijdelingse beweging van de rechterstuurhendel

Aandrijfsysteem

Transmissie	Traploze hydrostatische tandemzuigerpompen, die twee volledig omkeerbare hydrostatische motoren aandrijven
-------------	--

Standaardkenmerken

Automatisch geactiveerde gloeibougies	Parkeerrem
Verende stoel met hoge beklede ruggensteun	Veiligheidsgordel
Bob-Tach™ frame	Stoelbeugel
Uitzetten motor/hydraulisch systeem	Vonkwerende uitlaat
BICS-vergrendelingsstelsel	27 x 8,50-15, 6-lagen, Bobcat banden voor zwaar werk
Werklichten, voor en achter	CE-certificatie
Instrumentatie	
Hefarmsteun	

Luxe-bestuurderscabine Omvat schuimbekleding binnenkant cabine, zij-, boven- en achterraam

* De Roll Over Protective Structure (ROPS) (bescherming tegen kantelen) voldoet aan de eisen van SAE-J1040 en ISO 3471, en de Falling Objects Protective Structure (FOPS) (bescherming tegen vallende voorwerpen) voldoet aan de eisen van SAE-J1043 en ISO 3449, Niveau I.

Opties

Verwarme afgesloten cabine	Hydraulische bakpositionering (met Aan-Uit-schakelaar)
Power Bob-Tach™	Tegengewichten

Afmetingen

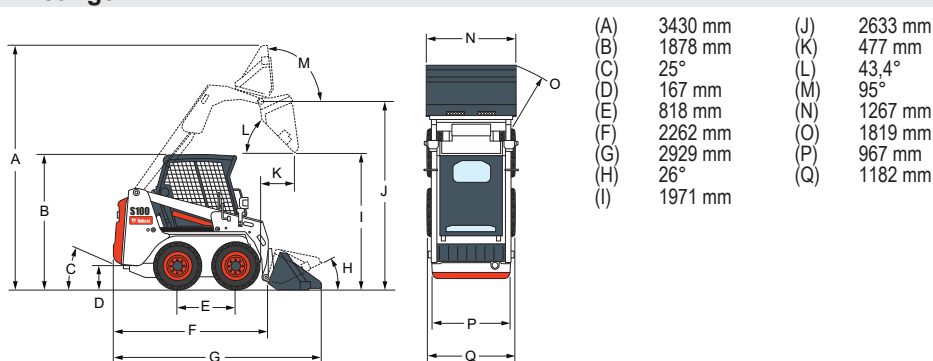

Aanbouwdelen

- Draaibaar nivelleerblad (sneeuwblad)
- Keerbezem*†
- Grondboor
- Bakken (GP 50" en 56")
- Sloopschaar*
- Graver
- Dumpwagen
- Opbrekstanden vooraan
- Universele vork met grijper
- Hydraulische breekhamer**
- Egalisator
- Lader X-Change™ frame (voor breekhamer)
- Palletvorken
- Schraper
- Sneeuwrees*
- Powerhark*
- Bezem met opvangbak
- Driepuntsophanging
- Tuinfrees
- Tilt-Tach
- Sleuvengraver

*Bedieningskit voor aanbouwdelen nodig.

**Het gebruik van de lader uitgerust met dit aanbouwdeel vereist de montage van een kit voor speciale toepassingen. Deze bestaat uit een Lexan cabinedeur van 12 mm en een boven- en een achterruit van 6 mm.

†Optionele waterkit.



Inter-techno b.v.

Paramariboweg 46
7333 PB Apeldoorn
Tel.: +31 555425333 Fax: +31 555426399
info@intertechno.nl
www.intertechno.nl



www.bobcat.eu